

Lista de Partes

Herramienta Requerida (No Incluida)

Ítem	Cant.	Código	Descripción	Torque Máx.
1	1 Juego	5210640AA	Bracket principal	-
2	4 Pieza	373812	Rondana espaciadora 9/16"	-
1	KTE-52064	Kit de tornillos que incluye:		-
3	2 Pieza	-	Tornillo cab. hex.. 1/2 x 2"	75 Lb.Ft
4	6 Pieza	-	Rondana plana 1/2"	-
5	2 Pieza	-	Rondana presión 1/2"	-
6	4 Pieza	-	Tornillo cab. hex.. 1/2 x 5"	75 Lb.Ft
7	4 Pieza	-	Tuerca hex. seg. 1/2"	75 Lb.Ft

Cant.	Descripción
1	Dado / Llave 3/4"
1	Dado / Llave 15mm
1	Matraca
1	Extensión para matraca

Ilustración del producto

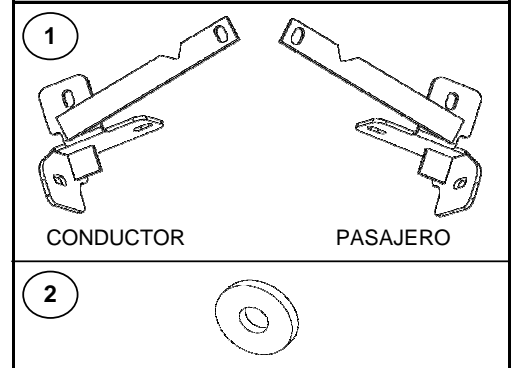

Instrucciones

1. Lea y comprenda perfectamente todas las instrucciones antes de comenzar la instalación. Si alguna de las partes listadas no se encuentra, no continúe con la instalación y llame a su distribuidor inmediatamente para obtener los componentes faltantes.
2. Para el cuidado y mantenimiento de este producto se recomienda mantenerlo limpio y no utilizar ceras abrasivas con el fin de proteger el acabado.
3. El tiempo de instalación de este producto es de 40 min.
4. Localice los 2 galuces laterales pasados de lado a lado del chasis como se muestra en la **FOTO 1**.
5. Si es 4x2, Posicione el bracket sin atornillar, solo para ver donde va a ir y ver donde se va a recortar la facia del vehículo. Recortar en dirección al tubo del Dakar.
6. Si es 4x4, retire los ganchos de arrastre. **NOTA: No se reutilizarán los ganchos de arrastre, solo los tornillos. el tornillo trasero se utilizará para evitar que la solera de los ganchos se mueva de su posición, no lo quites totalmente.**
7. Posicione el bracket principal, pase un tornillo de 1/2 x 5" a través de cada galúz existentes en el chasis y el bracket, asegure todo con rondana plana y tuerca de seguridad de 1/2" y su rondana espaciadora de 1/2".Apriete manualmente. **NOTA: SÍ ES 4X4 UTILICE TAMBIÉN LOS TORNILLOS QUE RETIRÓ DE LOS GANCHOS. VER FOTO 2.**
8. Instale el Dakar sobre los brackets principales con los tornillos de 1/2 x 2" y sus rondanas planas y de presión, como se muestra en la **FOTO 3**.Apriete manualmente.
9. Haga cualquier ajuste a la alineación del Dakar y apriete la tornillería.
10. Recuerde revisar la tornillería periódicamente.

FOTO 1.



MODELO 4 X 2. FOTO LADO DEL PASAJERO.

FOTO 2.



MODELO 4 X 4. FOTO LADO DEL PASAJERO.

FOTO 3.



FOTO 4.



DAKAR INSTALADO.